

MĚSTO ZÁKUPY

IČO 00261114, DIČ CZ 00261114
Telefon: 487 857 171, Fax: 487 857 296

MĚSTO ZÁKUPY

Borská č. p. 5, 471 23 Zákupy

NAŠE ZN: VZ/3/2016

VYŘIZUJE: Mgr. Zdeňka Kadlecová

TEL: 487 827 771

DATUM: 17. 3. 2016

VÝZVA K PODÁNÍ NABÍDKY

pro veřejnou zakázku malého rozsahu na stavební práce. Nejedná se o zadávací řízení dle Zákona č. 137/2006 Sb., o veřejných zakázkách, ve znění pozdějších předpisů.

Výměna oken za dřevěná okna – ul. Borská č. p. 34, Zákupy

1. IDENTIFIKAČNÍ ÚDAJE VEŘEJNÉHO ZADAVATELE

1.1. Zadavatel

Město Zákupy

Borská č. p. 5

471 23 Zákupy

zastoupené: Ing. Radkem Lípou, starostou města

IČ: 00261114, DIČ CZ 00261114

1.2. Kontaktní adresa

Městský úřad Zákupy

Borská č. p. 5

PSČ 471 23 Zákupy

Kontaktní osoba pro zakázku:

Bc. Iva Kreisingerová, místostarostka města, tel. č. 775 750 023, e-mail: mistostarostka@mesto-zakupy.cz

2. INFORMACE O DRUHU A PŘEDMĚTU VEŘEJNÉ ZAKÁZKY

Předmětem veřejné zakázky je výměna stávajících stavebních výplní určených bytů, společných prostor za nová celodřevěná okna.

3. POPIS PŘEDMĚTU VEŘEJNÉ ZAKÁZKY

Zákupy, Borská č. p. 34

Jedná se o dvoupodlažní bytový dům. V domě je 1 vchod a celkem 4 byty. V objektu bude provedena výměna stavebních otvorových výplní jednotlivých bytů a společných prostor. Bytový dům se dle Územního plánu města Zákupy nachází v památkové zóně.

Budova je součástí městského bytového fondu (celkem 31 BD), ve kterém bude postupně docházet k obměně stavebních otvorových výplní na všech objektech.

Požadovaný rozsah prací

- demontáž, odvoz a ekologická likvidace stávajících otvorových výplní
- výměna původních oken za nová dřevěná okna
- provedení stavebních úprav po vybourání a osazení původních prvků

4. POŽADOVANÉ PARAMETRY STAVEBNÍCH OTVOROVÝCH VÝPLNÍ

- Dotčený objekt se nachází na území městské památkové zóny Zákupy, prohlášeném Vyhláškou Ministerstva kultury ČR č. 108/2003 Sb. a zapsaném v Ústředním seznamu kulturních památek ČR pod rejstříkovým číslem 2434, proto prvky musí splňovat parametry stanovené rozhodnutím Městského úřadu Česká Lípa - stavební úřad, úsek památkové péče – viz **příloha č. 4**
- šířka okenních rámu a křidel nových okenních výplní bude realizována v dimenzích stávajících okenních výplní
- u okenních výplní členěných na šest tabulek bude realizováno toto členění pomocí subtilních příček umístěných vně zasklení
- materiál – borovice
- povrchová úprava - hloubková impregnace, vysokotlaký nástřik
- izolační dvojsklo
- distanční rámečky („teplé“)
- součinitel tepelného prostupu $U_w \leq 1,2 \text{ W/m}^2\text{K}$ (celé okno)
- venkovní parapet – barevný pozink
- výrobek bude splňovat požadavky ČSN 730540-2 + Z1
- zabudování a montáž výrobku bude provedeno dle ČSN 74 6077
- orientační popis poptávaných prvků – viz **příloha č. 1**

Nabídka bude provedena ve dvou variantách:

1. Varianta č. a) – dřevěná okna s izolačním dvojsklem (jednoduché kování)
2. Varianta č. b) – dřevěná okna s celoobvodovým kovááním (obdoba tzv. eurookna se sníženým rámem)

Požadavek na rosný bod:

Nejnižší povrchová teplota (rosný bod) – při relativní vlhkosti < 60% nesmí docházet ke kondenzaci vodní páry na vnitřním povrchu. Výrobek bude splňovat požadavky ČSN 730540-2 + Z1 z roku 2012 včetně splnění podmínky dle přílohy D normy.

5. PODROBNÝ ROZSAH PRACÍ

- bude provedena kompletní demontáž stávajících oken, zabudování a zednické začistění nových prvků
- bude provedena výměna venkovních parapetů
- kotvení rámu bude provedeno tak, aby bylo trvalé a neumožňovalo případné pohyby otvorových výplní. Nákres kotvení s přesnou specifikací bude součástí nabídky. Dodavatel zajistí dodržení únosnosti všech prvků. V případě nedodržení požadované únosnosti, zajistí dodavatel přepracování stávajícího kotvení dle potřeby.
- zabudování a montáž výrobku bude provedeno dle ČSN 74 6077 Okna a vnější dveře – Požadavky na zabudování (Součástí nabídky bude detail provedení přípojovací spáry – výrobce a druhy těsnění, pěna, apod.)
- začistění bude provedeno oboustranně, z vnitřní i z vnější strany zednickým způsobem (s využitím omítkoviny pro překrytí spáry).
- zaměření a kontrola připravenosti stavebního místa bude provedena před podáním nabídky

6. DOBA A MÍSTO PLNĚNÍ ZAKÁZKY

Termín zahájení díla je stanoven na 4/2016.

Termín dokončení díla je stanoven maximálně do 30. 6. 2016

☞ uchazeč upřesní termín v příloze č. 2 - krycí list var. a), b)

Místem plnění bude Borská ul. č. p. 34, Zákupy.

7. ZPŮSOB ZPRACOVÁNÍ CENY

Zájemce stanoví a zpracuje cenovou nabídku za celé plnění veřejné zakázky dle předložené Výzvy k podání nabídky, přílohy č. 1 (Popis poptávaných prvků) s rozpisem jednotlivých položek dle přílohy č. 2 (Krycí list var. a), b), dle požadavků zadavatele a provedené prohlídky v místě. Cenová nabídka bude uvedena v CZK a v členění: cena bez DPH, sazba DPH, výše DPH a cena včetně DPH.

8. OBCHODNÍ PODMÍNKY VČETNĚ PLATEBNÍCH PODMÍNEK

Způsob vystavení faktury: faktura bude vystavena dodavatelem po skončení realizace předmětu veřejné zakázky po vzájemném odsouhlasení soupisu prací. Doba splatnosti faktury bude stanovena na 30 kalendářních dnů ode dne doručení daňového dokladu zadavateli. Platby budou probíhat výhradně v CZK a rovněž veškeré cenové údaje budou v této měně. Faktura bude vydána v souladu s položkovým rozpočtem. Platby budou vypočteny z cen bez DPH a s DPH.

9. LHŮTA A MÍSTO PODÁNÍ NABÍDEK

Lhůta pro podání nabídek začíná běžet dnem vyhlášení soutěže: **17. 3. 2016 a končí dne 30. 3. 2016 v 11:00 hod.** Nabídky se podávají na podatelnu Městského úřadu v Zákupích, Borská č. p. 5, 471 23 Zákupy osobně nebo poštou na adresu zadavatele. Nabídky budou v řádně uzavřené obálce označené „**Veřejná zakázka – Výměna oken za dřevěná okna - ul. Borská č. p. 34, Zákupy - NEOTVÍRAT**“.

10. POŽADAVKY NA PROKÁZÁNÍ SPLNĚNÍ KVALIFIKACE

Nabídka bude předložena v jednom vyhotovení v písemné formě, v českém jazyce, v nerozebíratelné formě. Prokázat splnění kvalifikace musí uchazeč ve lhůtě pro podání nabídek. Kvalifikaci nesplňuje dodavatel, který neposkytl doklady stanovené zákonem v rozsahu stanoveném zadavatelem nebo poskytl údaje neúplné nebo nepravdivé.

Tento dodavatel může být z veřejné zakázky vyloučen.

PŘEDLOŽENÁ NABÍDKA BUDE OBSAHOVAT NÁSLEDUJÍCÍ:

- a) Popis popotávaných prvků – příloha č. 1
- b) Vyplněný krycí list var. a), b) – příloha č. 2
- c) Cenová nabídka se specifikací prvků – zpracuje zhotovitel
- d) Podepsaný návrh Smlouvy o dílo s uvedením nabídkové ceny dle přílohy č. 2 (Krycí list) v členění bez DPH, sazba DPH, výše DPH a nabídkové ceny včetně DPH a doplnění bodu 3.2, 4.2 a bodu 7.5, 7.7 této smlouvy – příloha č. 3
- e) Doložení profesních kvalifikačních předpokladů
 - výpis z obchodního rejstříku, pokud je v něm zapsán, či výpis z jiné obdobné evidence, pokud je v ní zapsán, shodně jak je uvedeno v § 54 písm. a) zák. č. 137/2006 Sb. o veřejných zakázkách.
 - doklad o oprávnění k podnikání podle zvláštních předpisů v rozsahu odpovídající předmětu veřejné zakázky, zejména doklad prokazující příslušné živnostenské oprávnění či licenci, obdobně jak je uvedeno v § 54 písm. b) zákona č. 137/2006 Sb., o veřejných zakázkách.

Tyto doklady budou předloženy v prosté kopii.

- f) Čestné prohlášení o splnění základních kvalifikačních kritérií obdobně jak je uvedeno v § 53, odst. 1 zákona č. 137/2006 Sb., o veřejných zakázkách.

Toto čestné prohlášení bude předloženo v originále, podepsané oprávněnou osobou.

- g) Prohlášení o shodě dodávaného kování
- h) Přesný výkres systému kotvení (okótování všech rozměrů, tloušťky materiálu), při případném použití systémových kotev přesnou specifikací kotvy tak, aby nemohlo dojít k záměně. Předložený systém kotvení bude předložen odbornému doзору investora při kontrole prováděných prací.
- ch) Technický výkres příčného řezu rámem a křídlem okna s podrobným kótováním a popisem
- i) Jmenný seznam kvalifikovaných pracovníků s uvedením data proškolení na provádění montáže použitých systémů a s uvedením délky praxe

j) Reference – seznam minimálně 3 provedených zakázek obdobného charakteru v uplynulých 3 letech. Uchazeč uvede název zakázky, její cenu včetně DPH, identifikaci objednatele a osoby objednatele, u níž je možné údaje ověřit.

k), závazné prohlášení – souhlas s uveřejněním základních údajů o svoji nabídce a se zveřejněním celého znění smlouvy včetně všech případných dodatků

l) smlouva se subdodavatelem – v případě, že uchazeč využije k prokázání splnění určitého oprávnění k podnikání subdodavatele, bude součástí nabídky uchazeče zároveň smlouva uzavřená s takovým subdodavatelem, z níž bude vyplývat závazek subdodavatele k poskytnutí plnění předmětu zakázky alespoň v rozsahu, v jakém subdodavatel prokazuje splnění kvalifikace. Smlouva se subdodavatelem bude v nabídce uvedena v originále a bude podepsána osobami oprávněnými jednat jménem/za uchazeče obou smluvních stran.

(DOKLADY PŘEDKLÁDEJTE V UVEDENÉM POŘADÍ)

11. KRITÉRIA HODNOCENÍ NABÍDEK

Základním hodnotícím kritériem pro zadání veřejné zakázky je výhodnost nabídky pro zadavatele.

12. UKONČENÍ ZADÁVACÍHO ŘÍZENÍ

Zadavatel si vyhrazuje právo kdykoliv v průběhu zadávacího řízení toto řízení zrušit nebo odmítnout všechny předložené nabídky a to i bez udání důvodu.

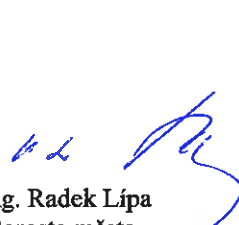
Ing. Radek Lípa
starosta města



Příloha:

Popis poptávaných prvků – příloha č. 1

Krycí list – varianta a), b) – příloha č. 2

Návrh SOD – příloha č. 3

Rozhodnutí MěÚ Č. Lípa, úsek památkové péče – příloha č. 4

Popis popotávaných prvků

Bytový dům se nachází na území městské památkové zóny Zákupy, prohlášeném Vyhláškou Ministerstva kultury ČR č. 108/2003 Sb. a zapsaném v Ústředním seznamu kulturních památek ČR pod rejstříkovým číslem 2434, proto prvky musí splňovat parametry stanovené rozhodnutím Městského úřadu Česká Lípa - stavební úřad, úsek památkové péče – viz **příloha č. 4.**

Šířka okenních rámu a křídel nových okenních výplní bude realizována v dimenzích stávajících okenních výplní. U okenních výplní členěných na šest tabulek bude realizováno toto členění pomocí subtilních příček umístěných vně zasklení.

Rozměry jsou pouze orientační, je nutné zaměření na místě popotávky.

Prvek č. 1 - dvě křídla s pohyblivým sloupkem napravo

16 ks

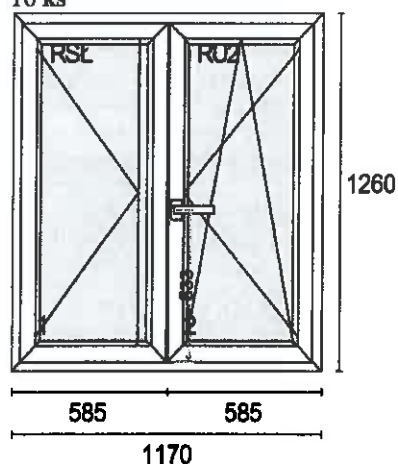

Prvek č. 2 – okno jednokřídlové” 840 x 950

2 ks

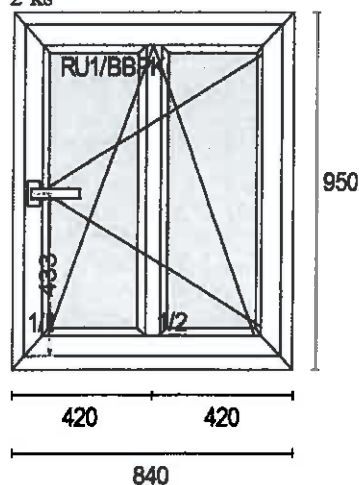

Prvek č. 3 – okno jednokřídlové 570 x 760

6 ks

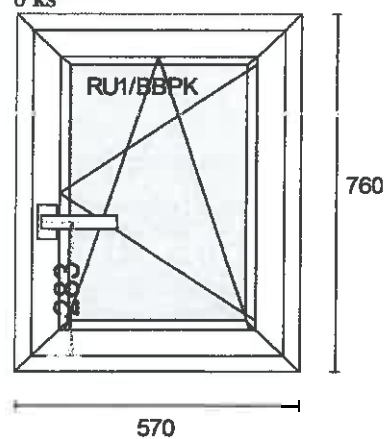

Prvek č. 4 – dvě křídla s pohyblivým sloupkem napravo

18 ks

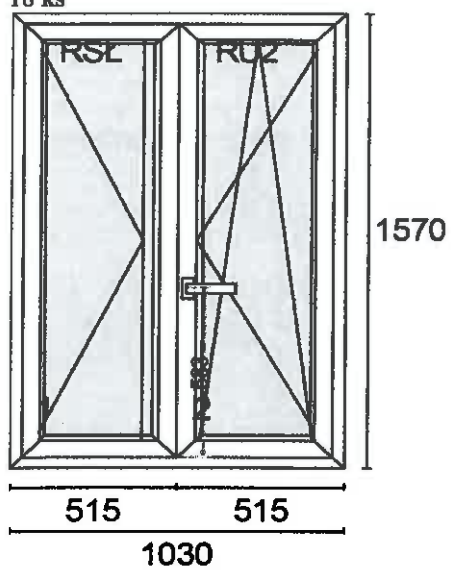

Prvek č. 5 - Okno jednokřídlové 530 x 1050

8 ks

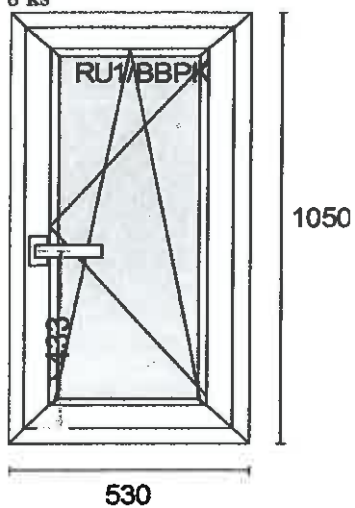

Prvek č. 6 – dvě křídla s pohyblivým sloupkem napravo
3ks

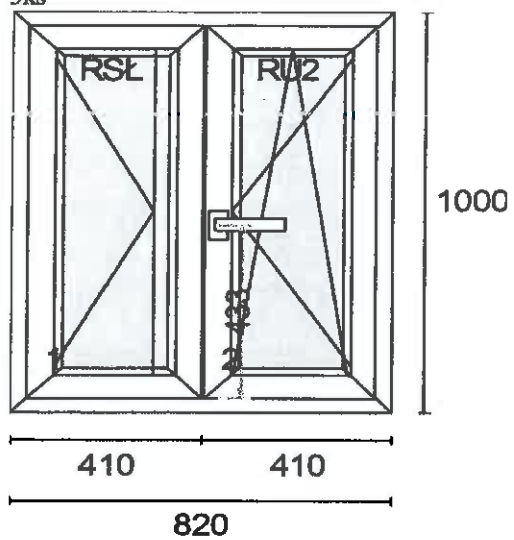

Prvek č. 7 – dvě křídla s pohyblivým sloupkem napravo
4 ks

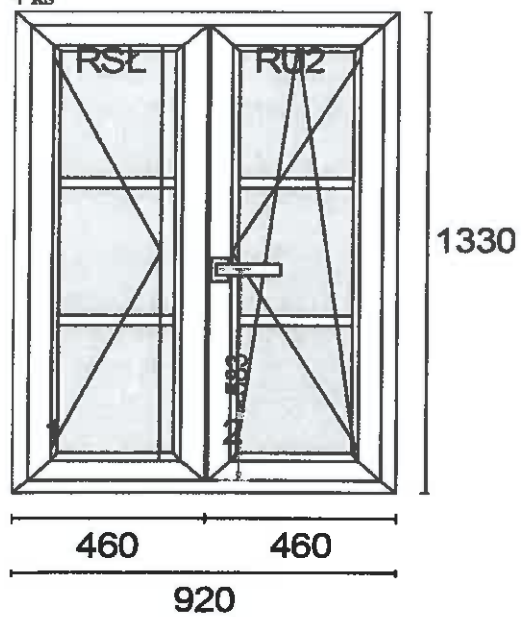

Prvek č. 8 – okno jednokřídlové 860 x 1120
1ks

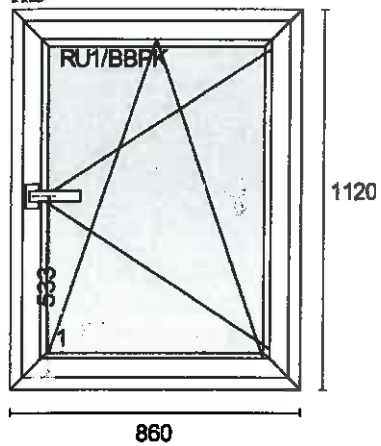

Příloha č. 2 - KRYCÍ LIST
varianta č. a) - dřevěná okna s izolačním dvojsklem (jednoduché kování)

Borská ul. č. p. 34, Zákupy

Název firmy		
Sídlo		
Statutární zástupce		
Výrobce profilu		
Prvky -viz příloha č. 1	ks/m	cena bez DPH v Kč
Prvek č. 1	16 ks	
Prvek č. 2	2 ks	
Prvek č. 3	6 ks	
Prvek č. 4	18 ks	
Prvek č. 5	8 ks	
Prvek č. 6	3 ks	
Prvek č. 7	4 ks	
Prvek č. 8	1 ks	
vnitřní parapety		
vnější parapety		
Celková cena:		
komprimační pásy		
Jiné doplňky (uvést do příp.)		
Doprava		
Demontáž prvků		
Montáž prvků		
Likvidace odpadu		
Zapravení vnitřní		
Zapravení venkovní		
Termín dokončení díla (datum)		
Záruka		
CELKOVÁ CENA (bez DPH)		
výše DPH 15%		
CELKOVÁ CENA (s DPH)		
Připomínky:		

Příloha č. 2 - KRYCÍ LIST
varianta č. b) - dřevěná okna s celoobvodovým kováním
(obdobu tzv. eurookna se sníženým rámem)

Borská ul. č. p. 34, Zákupy

Název firmy		
Sídlo		
Statutární zástupce		
Výrobce profilu		
Prvky -viz příloha č. 1	ks/m	cena bez DPH v Kč
Prvek č. 1	16 ks	
Prvek č. 2	2 ks	
Prvek č. 3	6 ks	
Prvek č. 4	18 ks	
Prvek č. 5	8 ks	
Prvek č. 6	3 ks	
Prvek č. 7	4 ks	
Prvek č. 8	1 ks	
vnitřní parapety		
vnější parapety		
Celková cena:		
komprimační pásy		
Jiné doplňky (uvést do příp.)		
Doprava		
Demontáž prvků		
Montáž prvků		
Likvidace odpadu		
Zapravení vnitřní		
Zapravení venkovní		
Termín dokončení díla (datum)		
Záruka		
CELKOVÁ CENA (bez DPH)		
výše DPH 15%		
CELKOVÁ CENA (s DPH)		
Připomínky:		

Smlouva o dílo
č. xxx/2016
na realizaci akce
„Výměna oken za dřevěná okna – ul. Borská č. p. 34, Zákupy“

I.
Smluvní strany

- 1.1 Objednatel : **Město Zákupy**
- Zastoupený : Ing. Radkem Lípou – starostou města
Kontaktní osoba : Kouba Pavel, e-mail: kouba.pavel@tiscali.cz, tel. 602 335 488
Telefon, fax : 487 857 171, 487 857 296
Sídlo : Borská č. p. 5
471 23 Zákupy
IČO : 00261114
DIČ : CZ00261114
Bankovní spojení : GE-Money Bank a.s., Česká Lípa
Číslo účtu : 2220824/0600
(dále jen objednatel)
- 1.2 Zhotovitel :
Zastoupený :
- Sídlo :
IČO :
DIČ :
Bankovní spojení :
Číslo účtu :
(dále jen zhotovitel)

II.
Výchozí podklady a údaje

- 2.1 Název stavby: **Výměna oken za dřevěná okna – ul. Borská č. p. 34, Zákupy**

Zákupy, Borská č. p. 34

Jedná se o dvoupodlažní bytový dům. V domě je 1 vchod a celkem 4 byty. V objektu bude provedena výměna stavebních otvorových výplní jednotlivých bytů a společných prostor. Bytový dům se dle Územního plánu města Zákupy nachází v památkové zóně.

Budova je součástí městského bytového fondu (celkem 31 BD), ve kterém bude postupně docházet k obměně stavebních otvorových výplní na všech objektech.

III. Předmět plnění

3.1 Zhotovitel se zavazuje objednateli dodat požadované prvky a zajistit realizaci akce „Výměna oken za dřevěná okna – ul. Borská č. p. 34, Zákupy,“ dle Výzvy k podání nabídky (příloha č. 1, dále jen zadávací dokumentace), Krycí list (příloha č. 2) a cenové nabídky se specifikací prvků č.(příloha č. 3), které jsou nedílnou součástí smlouvy. Součástí předmětu plnění budou i stavební práce zahrnující demontáž a ekologickou likvidaci původních oken, dodávka a montáž nových dřevěných prvků, dodávka a montáž vnitřních a vnějších parapetů, zednické začištění.

Kotvení rámu bude provedeno trvale, tak aby neumožňovalo pohyby otvorových výplní. Náskres kotvení je součástí nabídky. Dodavatel zajistí dodržení únosnosti všech prvků. V případě nedodržení požadované únosnosti zajistí dodavatel přepracování stávajícího kotvení.

Vlastnosti přípojovací spáry a zabudování otvorových výplní budou v souladu s požadavky ČSN 730 542-2 v platném znění a TNI 74 6077.

Nesmí dojít k poškození majetku a zařízení nájemníků bytů.

Bude zachováno původní členění oken, funkčních prvků a vnitřních parapetů.

3.2 Zhotovitel se zavazuje dodat okna:

dle Cenové nabídky se specifikací prvků č....., která je nedílnou součástí této smlouvy.

3.3 Zhotovitel se zavazuje provést dílo svým jménem a na vlastní zodpovědnost.

3.4 Zhotovitel v rámci předmětu plnění a sjednané ceny zabezpečí veškeré práce, dodávky, služby, výkony, kterých je třeba trvale či dočasně k zahájení, provedení a dokončení předmětu smlouvy.

3.5 Objednatel se zavazuje řádně provedený předmět smlouvy (dílo) bez vad a nedodělků bránících provozu převzít a zaplatit cenu za jeho provedení, sjednanou v bodě 5.1 této smlouvy.

3.6 Zaměření provádí zhotovitel, který garantuje správnost rozměrů vyráběných prvků. Zhotovitel se seznámil s připraveností a provedením stavebních otvorů, veškeré stavební úpravy a činnosti jsou v ceně zakázky.

IV. Doba plnění

4.1 Zahájení plnění: 4/2016

4.2 Termín dokončení plnění díla: (doplnit)

4.3 Zhotovitel splní svou povinnost provést dílo jeho řádným ukončením a předáním objednateli. Ukončeným dílem pro účely této smlouvy se rozumí dílo, které nebude vykazovat žádné vady a nedodělky bránící provozu a bude schopné bezvadného provozování.

4.4 Zhotovitel se zavazuje do 5-ti dnů od ukončení díla písemně objednateli oznámit, že je dílo řádně ukončeno a připraveno k předání.

4.5 Objednatel se zavazuje do 5-ti dnů od doručení písemného oznámení zhotovitele o ukončení díla dílo převzít s tím, že případné drobné vady a nedodělky nebránící řádnému užívání díla budou zhotovitelem odstraněny v předem dohodnutém termínu.

4.6 Podrobný časový harmonogram prací bude vyhotoven zhotovitelem v termínu do 7 dnů od podpisu smlouvy.

V. Cena

5.1 Cena předmětu díla specifikovaného v čl. III. bodě 3.1 této smlouvy se sjednává jako pevná a činí.....,-Kč bez DPH,,-Kč 15% DPH, celkem včetně DPH,- Kč (slovy korun českých vč. DPH).

Sjednaná cena zahrnuje veškeré práce, dodávky, služby, výkony, kterých je třeba trvale či dočasně k zahájení, provedení, dokončení a zprovoznění předmětu díla včetně nákladů na zařízení staveniště a jeho následnou likvidaci.

5.2 Změna ceny je možná pouze v případech kdy

a) objednatel bude požadovat provedení jiných prací než těch, které jsou uvedeny v zadávací dokumentaci, nebo v jiném zadání.

b) v průběhu stavby dojde ke změnám sazeb daně z přidané hodnoty.

5.3 Veškeré dodatečné stavební práce, změny nebo doplňky nad rámec zadání stavby, musí být vždy před jejich realizací písemně odsouhlaseny objednatelem.

5.4 Zhotovitel je povinen objednatelem požadované dodatečné stavební práce provést, objednatel dodatečné stavební práce uhradí odděleně nebo v rámci rozšíření předmětu plnění (díla) této smlouvy.

5.5 Zhotovitel je povinen provést na základě požadavku objednatele informativní ocenění požadovaných dodatečných stavebních prací, a to ještě před jejich realizací, a následně do 15-ti dnů po jejich realizaci předložit objednateli formou „Změnového listu“ jejich konečné ocenění.

5.6 Na tzv. méněpráce je zhotovitel rovněž povinen zpracovat „Změnový list“ s tím, že méněpráce budou oceněny podle dodavatelského položkového rozpočtu a o takto oceněné méněpráce bude snížena dohodnutá cena díla.

VI. Platební podmínky

6.1 Objednatel prohlašuje, že má zajištěny finanční prostředky na úhradu veškerých prací a dodávek dle této smlouvy.

6.2 Faktura bude vystavena dodavatelem po skončení realizace předmětu veřejné zakázky po vzájemném odsouhlasení soupisu prací. Doba splatnosti faktury bude stanovena na 30 kalendářních dnů ode dne doručení daňového dokladu zadavateli. Platby budou probíhat

výhradně v CZK a rovněž veškeré cenové údaje budou v této měně. Faktura bude vydána v souladu s položkovým rozpočtem. Platby budou vypočteny z cen bez DPH a s DPH.

6.3 Při nedodržení termínu úhrady může zhotovitel požadovat úrok z prodlení ve výši 0,1 % z neuhrazené částky za každý den z prodlení.

6.4 Při nedodržení termínu zhotovení dle článku IV. odstavce 4.2 této smlouvy se zhotovitel zavazuje uhradit smluvní pokutu ve výši 0,1 % z celkové ceny díla za každý i započatý den prodlení.

6.5 Zhotovitel prohlašuje, že má uzavřenou smlouvu o pojištění odpovědnosti za škody způsobené svou činností a to jak objednateli i třetí osobě.

VII. Odpovědnost za vady

7.1 Zhotovitel zodpovídá za to, že předmět této smlouvy je zhotovený podle podmínek smlouvy, a že bude mít vlastnosti dohodnuté v této smlouvě.

7.2 Zhotovitel zodpovídá za vady, které má dílo v době jeho odevzdání objednateli.

7.3 Drobné vady a nedodělky, nebránící provozu budou sepsány v zápise o předání a převzetí díla bude objednatelem stanoven přiměřený termín k jejich odstranění. Pokud zhotovitel tento termín nedodrží, bere se stavba jako nepředaná a zhotoviteli z toho plynou všechny smluvní pokuty dle článku VI. odstavce 6.4 této smlouvy.

7.4 Zhotovitel přijímá závazek, že dílo bude po celou záruční dobu bezvadně způsobilé pro jeho obvyklé užívání, bude mít po záruční době obvyklé vlastnosti a bude po záruční době vyhovovat všem právním předpisům včetně ČSN, které se na dílo vztahují ke dni započetí běhu záruční doby.

7.5 Na předaný předmět díla poskytuje zhotovitel objednateli záruku na jakost díla. Záruční doba dle Občanského zákoníku se stanovuje na měsíců.

7.6 Záruční doba začíná plynout ode dne převzetí ukončeného díla objednatelem bez jakýchkoliv vad a nedodělků.

7.7 Záruční lhůty na reklamovanou část díla se prodlužují o dobu počínající dnem uplatnění reklamace a končí dnem odstranění vady zhotovitelem. Objednatel se zavazuje dodržovat návod k obsluze a údržbě dřevěných oken.

Případné záruční opravy bude objednatel uplatňovat e-mailemnebo písemnou formou na adrese –.....

7.8 Reklamace vad musí být oznámena písemně a zhotovitel je povinen odstranit vytknuté vady do 5 dní od doručení tohoto oznámení. Pokud vada díla znemožňuje provozování předmětu díla, má objednatel právo odstranit vadu díla sám, nebo ji nechat odstranit na náklady zhotovitele.

7.9 V případě, že zhotovitel včas nezahájí odstranění vad dle bodu 7.8 smlouvy, bude na tento nedostatek písemně upozorněn a nezjedná-li nápravu do 3 kalendářních dnů od doručení tohoto upozornění, má objednatel právo zajistit odstranění vad na náklady zhotovitele.

7.10 Uplatněním nároků z vad díla nejsou dotčeny nároky objednatele na náhradu škody a smluvní pokuty.

7.11 Případnou reklamaci vady díla, pokud tak objednatel neučiní sám, uplatní bezodkladně po jejím zjištění budoucí provozovatel, kterého k tomu objednatel zplnomocní.

7.12 V případě výskytu havarijní závady v záruční době se zhotovitel zavazuje závadu odstranit do 48 hod od prokazatelně doručené výzvy.

7.13 První seřízení a promazání oken provede zhotovitel na vyzvání. Další seřizování a mazání oken provádí uživatel. Zhotovitel poskytne koncovým uživatelům: návod k použití, návod k údržbě a čištění a návod na bezpečnostní užívání. Případná potřeba dalšího seřízení u nefunkčních oken bude řešena individuálně formou uplatněné záruky. Před uplynutím záruční doby bude na výzvu objednatele provedeno bezplatné seřízení a promazání.

7.14 V případě, že zhotovitel nedodrží ustanovení uvedené v bodě 7.12 je povinen uhradit objednateli smluvní pokutu ve výši 0,1% z ceny celkového díla bez DPH, za každý započatý týden od data vyzvání k provedení údržby.

7.15 Zhotovitel zajišťuje pozáruční servis na veškerá okna, jejichž montáž realizoval, i související práce a poskytuje záruku

7.16 V případě, že zhotovitel nedodrží ustanovení uvedené v bodě 7. 13 je povinen uhradit objednateli smluvní pokutu ve výši 0,05% z ceny celkového díla bez DPH, za každý započatý týden od data uvedeného v bodě 7. 13.

VIII.

Plnění závazku zhotovitele

8.1 Zhotovitel svým podpisem stvrzuje, že se seznámil se stávajícím stavem bytových domů, které budou předmětem díla. Zhotovitel má povinnost zjistit před započatím provádění díla případné překážky, které by mohly znemožnit provedení díla dle požadavku objednatele. Zjistí-li zhotovitel takovéto překážky je povinen na ně objednatele upozornit.

8.2 Zhotovitel svým podpisem stvrzuje a prohlašuje, že se znalostí technického stavu budovy, se znalostí zadávacích požadavků zadavatele, rozpočtu prací a dodávek, jakož i na základě svých vlastních odborných znalostí a zkušeností v oboru provádění staveb a jejich změn, určil celkovou cenu za řádné provedení díla na základě závazného a úplného rozpočtu prací a dodávek.

8.3 Zhotovitel je povinen provést dílo v souladu s příslušnými technickými normami a v souladu s obecně závaznými právními předpisy platnými v České republice v době provedení díla – zejména ČSN EN 14 351-1 + A1, TNI 74 6077, ČSN 73 0540-2.

8.4 Zhotovitel je povinen v průběhu provádění díla provádět průběžnou kontrolu Zadávací dokumentace a Položkového rozpočtu. V případě, že Zadávací dokumentace nebo Položkový rozpočet obsahuje chyby a neúplnosti výměr, na které zhotovitel neupozornil objednavatele při podání Cenové nabídky, je zhotovitel povinen na vlastní náklad, bez navýšení ceny díla sjednané v čl. V. Smlouvy o dílo, provést ve lhůtě stanovené v čl. IV této smlouvy veškeré stavební práce a jiné plnění potřebné k řádnému provedení díla a to i v případě, že nebyly zahrnuty do Cenové nabídky nebo Položkového rozpočtu vyhotovené zhotovitelem.

8.5 Zhotovitel se zavazuje 1x týdně konzultovat s objednatelem postup prací.

8.6 Zhotovitel se zavazuje provádět dílo, které je předmětem této smlouvy včas a řádně, v souladu s ustanoveními právního řádu, příslušných ČSN, oborových norem a předpisů. Pokud by zhotovitel nedodržoval a nerespektoval platné předpisy a normy i přes upozornění objednatele, je toto jednání oprávněným důvodem pro jednostranné odstoupení od smlouvy ze strany objednatele.

8.7 Objednatel je oprávněn kontrolovat provádění díla a zajišťovat na stavbě občasný technický dozor a v jeho průběhu zejména sledovat, zda práce jsou prováděny podle předané zadávací dokumentace, podle smluvních podmínek, technických norem a jiných právních předpisů a v souladu s rozhodnutími veřejnoprávních orgánů. Za tím účelem má přístup na staveniště. Na nedostatky zjištěné v průběhu prací upozorní neprodleně a požádá o odstranění vad. Jestliže zhotovitel díla takovéto vady neodstraní v určené době a vadný postup zhotovitele by vedl nepochybně k podstatnému porušení smlouvy, je objednatel oprávněn od smlouvy odstoupit.

8.8 Likvidaci a úklid staveniště ukončí zhotovitel do 3 kalendářních dnů ode dne ukončení díla a protokolárně je předá zástupci objednatele.

8.9 Žádnou stavební činností zhotovitele nesmí dojít k nadměrnému znečištění ovzduší, okolí stavby a veřejných komunikací. Zhotovitel na svůj náklad neprodleně vyčistí zasažené prostory.

8.10 Žádnou stavební činností zhotovitele nesmí dojít ke škodám na cizím majetku. Jakékoliv případné škody je zhotovitel povinen odstranit na své náklady nebo po dohodě s postiženým jemu uhradit. Zhotovitel odpovídá objednateli nebo třetí osobě za škodu způsobenou svojí činností při plnění předmětu díla této smlouvy.

IX. Předání a převzetí

9.1 O předání a převzetí díla bude vždy sepsán písemný protokol, který pořizuje objednatel ve spolupráci se zhotovitelem stavby.

9.2 Zhotovitel připraví před zahájením přejímacího řízení nezbytné doklady, zejména:

- atesty o použitých materiálech
- doklad o uložení odpadu v souladu se zákonem č. 185/2001 Sb., ve znění pozdějších předpisů (§79)
- prohlášení o shodě na použité stavební výrobky podle § 13 zák. č. 22/1997 Sb. a nařízení vlády č. 163/2002 Sb., kterým se stanoví technické požadavky na stavební výrobky

9.3 Objednatel si vyhrazuje právo nepřevzít dílo, které neodpovídá ustanovením zákona č. 22/1997 Sb., norem ČSN, ostatních předpisů a obvyklé kvalitě. Objednatel si vyhrazuje právo nepřevzít dílo i v případě, nebyly-li mu zhotovitelem předloženy při předání díla všechny nezbytné doklady dle bodu 9.2.

9.4 Vlastník budovy nabývá vlastnické právo k veškerým výrobkům, věcem, stavebním materiálům a stavebním hmotám opatřeným zhotovitelem k řádnému provedení díla okamžikem jejich spojení s budovou.

9.5 Zhotovitel nese nebezpečí nahodilého zničení, ztráty, poškození nebo zhodnocení předmětu díla, jeho jednotlivých částí, jakož i jednotlivých výrobků, stavebních materiálů a stavebních hmot, které zhotovitel opatřil k provedení díla bez ohledu na to, zda již byly použity k provedení díla (např. jejich zabudování do obvodových plášťů budovy či jiným způsobem spojeny s budovou) nebo zda teprve budou použity k provedení díla a bez ohledu na to, z jakých příčin k nim došlo, až do okamžiku předání ukončeného díla objednateli.

X. Ostatní ujednání

10.1 Technický dozor je oprávněn dát pracovníkům zhotovitele příkaz přerušit práci, pokud odpovědný orgán zhotovitele není dosažitelný a je-li ohrožena bezpečnost prováděné stavby, život nebo zdraví pracujících na stavbě nebo hrozí-li jiné vážné hospodářské škody. Technický dozor však není oprávněn zasahovat do hospodářské činnosti zhotovitele.

10.2 Zhotovitel je povinen zabezpečit účast svých pracovníků na prověřování svých dodávek a prací, které provádí technický dozor a činit neprodleně opatření k odstranění vytknutých závad.

10.3 Smluvní strany se dohodly, že lze započítat vzájemné pohledávky.

10.4 Vlastníkem zhotovovaného díla je objednatel. Nebezpečí škody na něm až do jeho řádného ukončení a předání objednateli nese zhotovitel.

10.5 Vznikne-li zhotoviteli nárok na náhradu škody, uhradí se škoda skutečná bez ušlého zisku.

10.6 Smluvní strany prohlašují, že skutečnosti uvedené v této smlouvě nepovažují za obchodní tajemství a udělují svolení k jejich zpřístupnění ve smyslu zák.č. 106/1999 Sb. a zveřejnění bez ustanovení jakýchkoliv dalších podmínek.

10.7 Zhotovitel musí dodržovat platné předpisy související s bezpečností práce.

10.8 Zhotovitel zodpovídá za řádné a bezpečné uskladnění dodaných výrobků, pro tyto účely zajistí objednatel uzamykatelnou místnost a dále zajistí přístupovou cestu k místu montáže. Objednatel zajistí přístup na stavbu v termínech dle harmonogramu a zajištění montážního prostoru uvnitř místnosti 1 – 2 m od obvodového zdiva příček.

10.9 Montážním pracím bude zhotoviteli poskytnuta elektrická energie bez úhrady.

XI. Odstoupení od smlouvy

11.1 Od smlouvy může kterákoli strana odstoupit, pokud dojde k podstatnému porušení smluvních povinností druhou smluvní stranou a v případě zjištění neshody vyrobených oken s požadovanými parametry uvedených v zadávací dokumentaci v průběhu realizace destrukční zkoušky (viz bod 9. 3). Účinky odstoupení od smlouvy nastanou dnem, kdy bude písemné odstoupení strany odstupující doručeno druhé smluvní straně. Smluvní strany mohou ukončit smlouvu na základě vzájemného ujednání.

11.2 Smluvní strany se dohodly, že za podstatné porušení smluvních povinností lze pokládat zejména:

- prodlení objednatele s úhradou splatných faktur o více než 30 dnů ode dne splatnosti,
- prodlení zhotovitele s provedením díla o více než 30 kalendářních dnů,
- nekvalitní provádění prací, na které byl zhotovitel opakovaně objednatelem upozorněn zápisem ve stavebním deníku,
- smluvní strany jsou bez ohledu na jiná ustanovení této smlouvy oprávněny od smlouvy bez dalšího odstoupit v případě, že insolvenční soud rozhodl o úpadku zhotovitele, popř. objednavatele.

11.3 V případě odstoupení od smlouvy je zhotovitel povinen předat objednateli nedokončené dílo ve stavu ke dni odstoupení od smlouvy a objednatel je povinen uhradit zhotoviteli veškeré účelně vynaložené náklady na zhotovení díla dle této smlouvy. Oznámení o odstoupení od smlouvy doručí odstupující strana druhé smluvní straně formou doporučeného dopisu. Účinky odstoupení nastávají okamžikem doručení.

XII. Závěrečná ujednání

12.1 Tuto smlouvu lze změnit nebo zrušit pouze výslovným oboustranně potvrzeným smluvním ujednáním, podepsaným oprávněnými zástupci obou stran.

12.2 Tato smlouva je vyhotovena ve dvou vyhotoveních, z nichž každá ze smluvních stran obdrží po jednom vyhotovení.

12.3 Tato smlouva nabývá účinnosti podpisem obou smluvních stran.

12.4 Pokud není v této smlouvě ujednáno jinak, řídí se právní poměry z ní vyplývající a vznikající Občanským zákoníkem.

12.5 Zastupitelstvo města Zákupy tuto smlouvu o dílo schválilo na svém zasedání dne xx. xx. 2016 pod usn. č. xxx/2016.

12.6 Nedílnou součástí této smlouvy jsou:

- příloha č. 1: Výzva k podání nabídky ze dne xx. x. 2016, VZ/xx/2016 – zadávací dokumentace
- příloha č. 2: Krycí list
- příloha č. 3: Cenová nabídka se specifikací prvků č.
- příloha č. 4: Montážní předpis pro montáž výrobků

příloha č. 5: Příčný řez okna

12.7 Tato smlouva byla sepsána podle vážné a svobodné vůle obou jejích účastníků, nikoliv v tísní a účastníci po jejím přečtení prohlašují, že text smlouvy této jejich vůli doslovně odpovídá a na důkaz toho připojují dnešního dne pod její písemné vyhotovení své podpisy.

V Zákupích dne2016

V dne2016

Za objednatele:

Za zhotovitele:

.....
Ing. Radek Lípa, starosta města Zákupy

.....

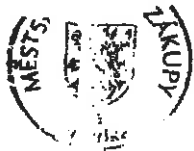

Městský úřad Česká Lípa
Stavební úřad, úsek památkové péče
náměstí T. G. Masaryka č. p. 1, 470 36 Česká Lípa

MĚSTSKÝ ÚŘAD ZÁKUPY		Poč. listů:
Došlo dne:	26-08-2015	3
čas:		Poč. listů příl:
Č. j.:	MUZ/1992/2015	Ukládání zprk:

Váš dopis zn.: ---
Ze dne: 20. 07. 2015
Spisová značka: MUCL/55427/2015/Ry
Č. j. dokumentu: MUCL/64279/2015
Ev. číslo dokumentu: 76630
Vyřizuje: Ivana Rývorová
Telefon: 487 881 214
Počet stran dokumentu: 4
Počet listů příloh: 0
Datum: 21. 08. 2015

ROZHODNUTÍ

Výrok

Městský úřad Česká Lípa, stavební úřad, obecní úřad obce s rozšířenou působností, jako věcně a místně příslušný orgán státní památkové péče ve smyslu § 10 a § 11 zákona č. 500/2004 Sb., správní řád, ve znění pozdějších předpisů (dále jen „správního řádu“) a § 29 odst. 2 zákona č. 20/1987 Sb., o státní památkové péči, ve znění pozdějších předpisů (dále jen „památkového zákona“), obdržel dne 20. července 2015 od žadatele, kterým je město Zákupy, IČ 00261114, Borská č. p. 5, 471 23 Zákupy, žádost o vydání závazného stanoviska (rozhodnutí) podle § 14 odst. 2 památkového zákona ve věci: Udržovací práce - výměna okenních a dveřních výplní v objektu k bydlení č. p. 34 v Borské ulici, na části pozemku p. č. 82 v k. ú. Zákupy (obec Zákupy, okres Česká Lípa, kraj Liberecký). Dotčený objekt se nachází na území městské památkové zóny Zákupy, prohlášeném Vyhláškou Ministerstva kultury ČR č. 108/2003 Sb., a zapsaném v Ústředním seznamu kulturních památek ČR pod rejstříkovým číslem 2434.

Uvedeným dnem bylo v souladu s § 44 odst. 1 správního řádu zahájeno správní řízení vedené pod spis. zn. MUCL/55427/2015/Ry. Účastníkem řízení ve smyslu § 27 odst. 1 písm. a) správního řádu je žadatel a vlastník nemovitosti město Zákupy, IČ 00261114, Borská č. p. 5, 471 23 Zákupy. Oprávněnou úřední osobou v tomto řízení byla určena Ivana Rývorová, referentka památkové péče stavebního úřadu Městského úřadu Česká Lípa.

Záměrem žadatele je provedení výměny okenních a dveřních výplní. Nové okenní výplně jsou navrženy dřevěné typu „euro“ v bílé barevnosti, se zachováním velikost a členění. Dne 3. srpna 2015 byla žádost zůzena pouze na výměnu okenních výplní.

Městský úřad Česká Lípa, stavební úřad, obecní úřad obce s rozšířenou působností, vydává podle ustanovení § 67 správního řádu toto rozhodnutí. V souladu s ustanovením § 14 odst. 3 památkového zákona je výše uvedený záměr provedení výměny okenních výplní v objektu k bydlení č. p. 34 v Borské ulici, na části pozemku p. č. 82 v k. ú. Zákupy, dle předložené žádosti a výše uvedeného popisu, z hlediska zájmů státní památkové péče

přípustný

při dodržení následujících podmínek:

Šířka okenních rámu a křídel nových okenních výplní bude realizována v dimenzích stávajících okenních výplní. U okenních výplní členěných na šest tabulek bude realizováno toto členění pomocí subtilních příček umístěných vně zasklení.

Odůvodnění

Městský úřad Česká Lípa, stavební úřad, jako příslušný správní orgán státní památkové péče, obdržel dne 20. července 2015 žádost o vydání závazného stanoviska (rozhodnutí) podle § 14 odst. 2 od žadatele, kterým je město Zákupy, IČ 00261114, Borská č. p. 5, 471 23 Zákupy, čímž bylo zahájeno správní řízení.

Záměrem žadatele je provedení výměny okenních a dveřních výplní. Nové okenní výplně jsou navrženy dřevěné typu „euro“ v bílé barevnosti, se zachováním velikost a členění. Dne 3. srpna 2015 byla žádost zúžena pouze na výměnu okenních výplní.

Dotčený objekt se nachází na území městské památkové zóny Zákupy, prohlášeném Vyhláškou Ministerstva kultury ČR č. 108/2003 Sb., a zapsaném v Ústředním seznamu kulturních památek ČR pod rejstříkovým číslem 2434.

Dům č. p. 34 v Borské ulici v Zákupích se skládá ze dvou obytných domů. Západní část je trojpodlažní, zastřešená sedlovou střechou, krytou alukrytovými šablonami. Fasáda, opatřená břizolitovým nástřikem, je členěna pouze soklem a vystupujícím pásem v úrovni korunní římsy. Okenní výplně jsou novodobé dřevěné, umístěné ve špaletách stavebních otvorů, jednokřídlé resp. dvoukřídlé. V úrovni 1.NP jižního průčelí jsou zachovány původní dvoukřídlé okenní výplně, osazené v lici fasády, dělené subtilními přčkami na šest tabulek. Dveřní výplň je novodobá dvoukřídlá (asymetrická) se spodní částí kazetovou a horní prosklenou. Východní část je dvoupodlažní, zastřešená sedlovou střechou, krytou alukrytovými šablonami. Fasáda, opatřená břizolitovým nástřikem, je členěna pouze soklem a vystupujícím pásem v úrovni korunní římsy. Okenní výplně jsou novodobé dřevěné, umístěné ve špaletách stavebních otvorů, jednokřídlé resp. dvoukřídlé.

Dům č. p. 34 je stavbou realizovanou pravděpodobně na přelomu 19. a 20. století (na mapách stabilního katastru zástavba v této části ještě není zachycena, na leteckém snímkování z 50. let je již objekt zachycen ve stávající půdorysné stopě) a je dokladem stavebního vývoje obce, na hodnotách MPZ Zákupy se podílí především svojí hmotou, včetně partií střešní krajiny a výrazu dochované fasády, poznamenané osazením novodobých okenních výplní a realizací novodobého břizolitového nástřiku.

Předmětem památkové ochrany a objektu a v zájmu památkové péče je nejen zachování stávající hmoty a historické podoby objektu s maximem původních historických konstrukcí, ale i zachování historických typů materiálů vyměňovaných či nahrazovaných historických konstrukcí.

Dne 20. července 2015 oznámil správní orgán opatřením zahájení správního řízení známému účastníkovi řízení.

Zákonným podkladem k vydání závazného stanoviska (rozhodnutí) je podle § 14 odst. 6 památkového zákona písemné vyjádření odborné organizace státní památkové péče – NPÚ (Národní památkový ústav, územní odborné pracoviště v Liberci, IČ 75032333, Jablonecká 642/23, 460 01 Liberec), které si správní orgán vyžádal dne 20. července 2015. Toto písemné vyjádření č. j. NPÚ-353/k 55030/2015 obdržel správní orgán dne 10. srpna 2015.

Zástupce NPÚ ÚOP v Liberci uvádí:

„NPÚ, ÚOP v Liberci konstatuje, že navržená výměna stávajících okenních výplní za dřevěné výplně v provedení Euro je z hlediska památkové péče akceptovatelná při dodržení následujících připomínek:

Z předložené výrobní dokumentace je patrné, že u zamýšlených nových okenních výplní dochází k podstatnému zvětšení profilu rámu a okenních křídel na úkor prosklených ploch. Toto provedení je v rozporu se zájmy památkové péče obsaženými v metodice NPÚ „Obnova okenních výplní a výkladců“, vydané v Praze 2010, uplatňovanými v rámci památkové ochrany MPZ Zákupy. Šířku okenních rámu a křídel nových okenních výplní proto požadujeme realizovat v dimenzích stávajících okenních

výplní. U okenních výplní členěných na šest tabulek požadujeme realizovat toto členění pomocí subtilních příček umístěných vně zasklení.

Vzhledem ke skutečnosti, že Městskému úřadu Česká Lípa, stavebnímu úřadu, úseku památkové péče jsou známy všechny podstatné skutečnosti a žádost poskytuje dostatečný podklad pro posouzení, bylo upuštěno od ústního jednání spojeného s místním šetřením.

V souladu s ust. § 36 odst. 3 správního řádu vyzval dne 19. srpna 2015 správní orgán účastníka řízení, aby se před vydáním rozhodnutí vyjádřil k jeho podkladům a to v termínu do sedmi dnů ode dne doručení. Výzva byla převzata dne 19. července 2015. Dne 19. srpna 2015 obdržel správní orgán vyjádření účastníka řízení, který uvádí: „*Město Zákupy souhlasí s podmínkami NPÚ, které budou součástí Vašeho závazného stanoviska.*“

Správní orgán posoudil předloženou žádost a dále shromážděné podklady k vydání rozhodnutí, přezkoumal, zda je předložený záměr v souladu s požadavky na ochranu a uchování kulturních a historických hodnot dotčeného památkově chráněného území, zda vede k naplnění účelu památkového zákona a zda není v rozporu se současným stavem poznání hodnot, které jsou zde z hlediska státní památkové péče chráněny.

Předmětem památkové ochrany je v případě památkové zóny Zákupy prostředí historického sídla, které s architektonickými soubory, jednotlivými nemovitými kulturními památkami, strukturou pozemků, pozemními komunikacemi, vodními plochami, vodními toky, trvalými porosty a realizovanými kompozičními záměry vykazují významné kulturní hodnoty. Celková hodnota prostředí, pro kterou je území památkově chráněno, a vhodnost uplatňování shodného názoru na celém území památkově chráněného celku jsou důvodem, proč užití tradičního materiálu a jeho odpovídající zpracování má z hlediska památkové péče hodnotu samo o sobě, a je proto preferováno.

Při posuzování vhodnosti novotvarů a moderních materiálů se orgány státní památkové péče opírají nejen o ustanovení příslušných zákonů, ale vycházejí i z metodických publikací reagujících na současný stav poznání kulturně-historických hodnot, jež mají být chráněny. Metodické publikace vydává odborná organizace státní památkové péče v souladu s ustanovením § 32 odst. 1 památkového zákona, tj. Národní památkový ústav, generální ředitelství v Praze. Jedna z publikací „*Péče o výplně historických okenních a dveřních otvorů*“ z roku 2005 na str. 21 uvádí: „*Při opravách a adaptacích (u staveb z devatenáctého a dvacátého století) jsou starší okna pocházející z tohoto období bez ohledu na kulturní hodnoty a často přijatelný technický stav nahrazována novými výrobky. Ohrožena jsou i okna individuálně řešená, z období moderní architektury.*“ Na str. 11 v odst. 4 je napsáno: „*..... nahrazování starších oken plastovými okny nebo takzvanými eurookny s širokými rámy ... a jiné obdobné necitlivé změny dochovaného stavu jsou z hlediska památkové péče naprosto nevhodné.*“

Na základě výše uvedeného bylo rozhodnuto o podmínce tohoto rozhodnutí. Rozměr a členění navržených výplní splňuje požadavky památkové péče, ale šíře rámu a křidel je příliš velká, díky takto navrženým výplním nebude zaručena dostatečná světlost místností, proto požadujeme, co nejvíce ubrat ze šířky rámu a křidel (při zachování možnosti dithermálního zasklení).

Dozor při obnově kulturních památek a při stavbě, změně stavby, terénních úpravách, umístění nebo odstranění zařízení, odstranění stavby nebo udržovacích pracích na nemovitosti, která není kulturní památkou, ale je v památkové rezervaci, v památkové zóně nebo v ochranném pásmu z hlediska státní památkové péče vykonává ve smyslu § 29 odst. 2 písm. g) památkového zákona stavební úřad Městského úřadu Česká Lípa, úsek památkové péče a odborný dohled podle § 32 odst. 2 písm. g) památkového zákona zajišťuje Národní památkový ústav, územní odborné pracoviště v Liberci.

Poučení o odvolání

Proti tomuto rozhodnutí je možno podle ust. § 81 odst. 1 a násl. správního řádu podat odvolání. Odvoláním lze napadnout výrokovou část rozhodnutí. Odvolání proti odůvodnění je nepřipustné.

ID DS: bkfbc3p
IČ: 00260428
Fax: 487 832 208
http: www.mucl.cz

Adresa pro písemný styk:
Náměstí T. G. Masaryka č. p. 1
470 36 Česká Lípa
e-podatelna: podatelna@mucl.cz

Adresa sídla pracoviště:
Moskevská č. p. 8
470 36 Česká Lípa
e-mail: ryvorova@mucl.cz

V odvolání účastník řízení uvede, v jakém rozsahu se rozhodnutí napadá a v čem je spatřován rozpor s právními předpisy nebo nesprávnost rozhodnutí nebo řízení, jež mu předcházelo.

Odvolání se podává s potřebným počtem stejnopisů tak, aby jeden stejnopis zůstal správnímu orgánu a aby každý účastník dostal jeden stejnopis.

K novým skutečnostem a k návrhům na provedení nových důkazů, uvedeným v odvolání nebo v průběhu odvolacího řízení, se přihlídně jen tehdy, pokud je účastník nemohl uplatnit dříve.

Odvolací lhůta činí 15 dnů ode dne oznámení rozhodnutí. Jestliže si účastník řízení nevyzvedne uložené rozhodnutí ve lhůtě 10 dnů ode dne, kdy bylo k vyzvednutí připraveno, považuje se rozhodnutí za doručené posledním dnem této lhůty.

Odvolání se podává u správního orgánu, který napadené rozhodnutí vydal. Odvolacím správním orgánem je Krajský úřad Libereckého kraje, odbor kultury, památkové péče a cestovního ruchu.

Ivana Rývorová
referentka památkové péče
stavebního úřadu

Obdrží:

datovou schránkou

Město Zákupy, IDDS: 6jnbzui

Na vědomí:

datovou schránkou

NPÚ, ÚOP v Liberci, Jablonecká 642/23, 460 01 Liberec, IDDS: 2cy8h6t
(Bc. Petr Feige)